

Centromat®

Hermann Rosorius

Ingenieurbüro GmbH

Speciālie instrumenti
cauruļvadu konstrukcijai,
iekārtu inženērijai un konteineru ražošanai

Centromat®

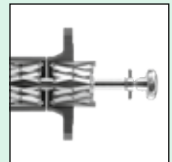

www.centromat.de

Tips 1a Ārējās izlīdzināšanas skavas



Centromat®

ātrai un precīzai vienādu vai dažādu diametru cauruļu ātrai un precīzai salāgošanai uz kopējās viduslīnijas. **Automātiska diametra kompensācija.** Nav nepieciešamības veikt papildu regulēšanu. Visas daļas ir viegli pieejamas metināšanai.

Lai izvairītos no elektrolītiskās korozijas, visas versijas piegādājam tikai ar skavām, kas izgatavotas no nerūsējošā tērauda (VA 1.4301).

| | Izmērs A | Izmērs B | Izmērs C |
|------------------------|------------|-------------|-------------|
| Iespilēšanas amplitūda | 10 - 70 mm | 40 - 140 mm | 75 - 330 mm |
| Svars | 2,00 kg | 5,30 kg | 26,00 kg |

2

Orīgināls

Izmēru skice, tips 1a

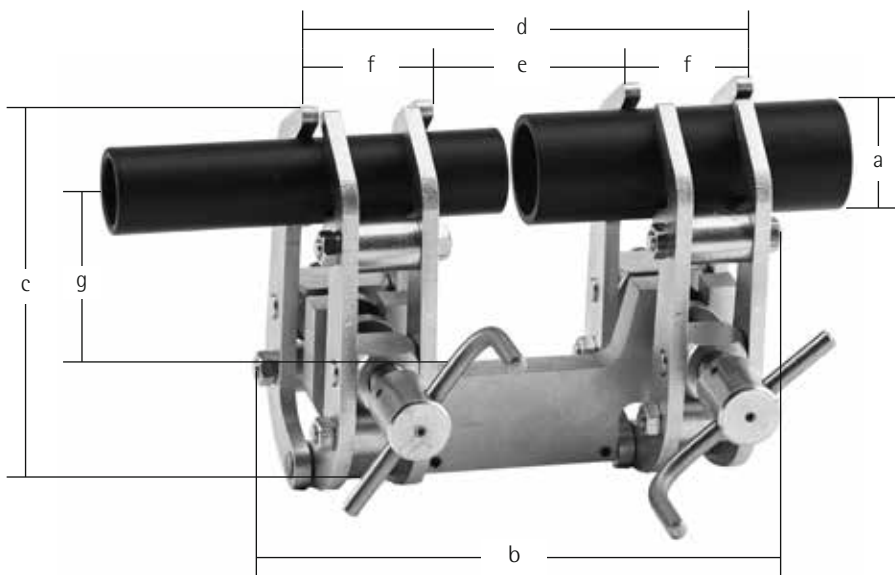

Centromat®

Izmērs A

| | |
|----|------------|
| a) | 10 - 70 mm |
| b) | 160 mm |
| c) | 125 mm |
| d) | 140 mm |
| e) | 57 mm |
| f) | 41 mm |
| g) | 65 mm |

Izmērs B

| | |
|----|-------------|
| a) | 40 - 140 mm |
| b) | 210 mm |
| c) | 200 mm |
| d) | 190 mm |
| e) | 82 mm |
| f) | 55 mm |
| g) | 95 mm |

Izmērs C

| | |
|----|-------------|
| a) | 75 - 330 mm |
| b) | 360 mm |
| c) | 400 mm |
| d) | 350 mm |
| e) | 115 mm |
| f) | 115 mm |
| g) | 235 mm |

Made in Germany

3

Tips 1a-Orbital

Ārējās izlīdzināšanas skavas "Orbital"

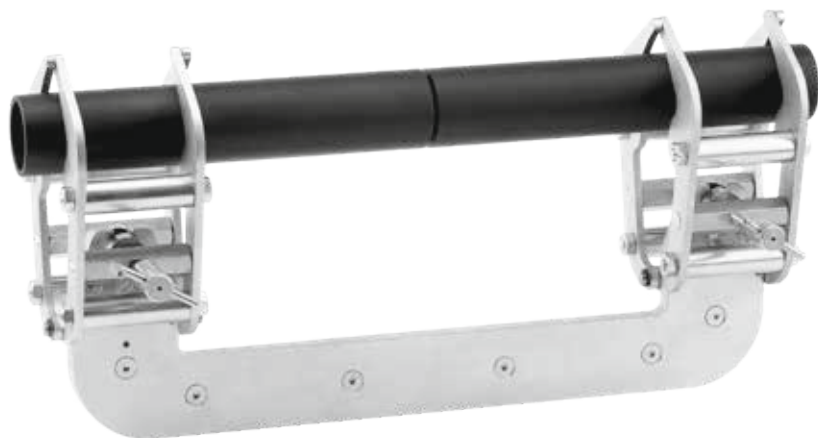

Speciālā versija orbitālai metināšanai.

Lai orbitālās metināšanas laikā izlaistu metināšanas ierīces spiedienu, ieteicams izmantot 1a tipu Orbital. Ātrai un precīzai vienādu vai dažādu diametru cauruļu ātrai un precīzai salāgošanai uz kopējās viduslīnijas. **Automātiska diametra kompensācija.** Nav nepieciešamības veikt papildu regulēšanu. Visas daļas ir viegli pieejamas metināšanai.

Lai izvairītos no elektrolītiskās korozijas, visas versijas piegādājam tikai ar skavām, kas izgatavotas no nerūsējošā tērauda (VA 1.4301).

| | Izmērs 1 | Izmērs 2 | Izmērs 3 |
|------------------------|-----------|------------|-------------|
| Iespilēšanas amplitūda | 6 - 50 mm | 10 - 70 mm | 25 - 140 mm |
| Svars | 3,60 kg | 5,70 kg | 12,60 kg |

Izmēru skice, tips 1a-Orbital

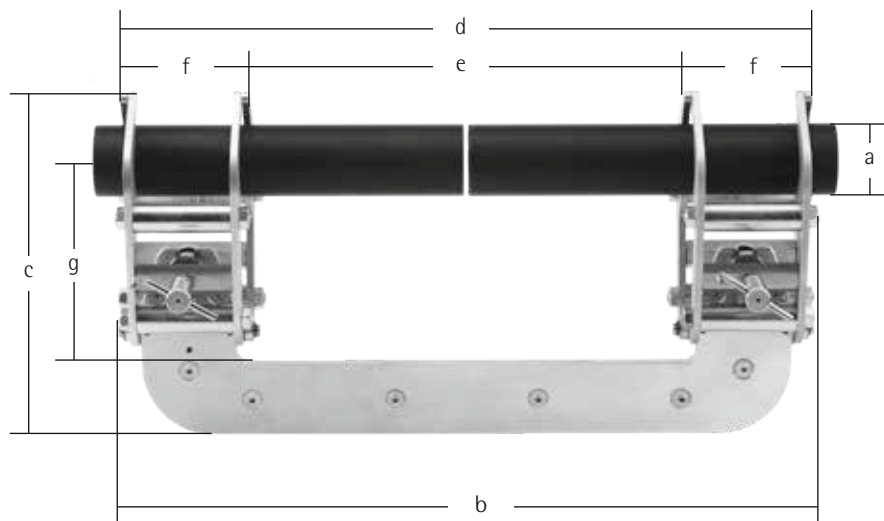

Centromat®

| | izmērs 1 | izmērs 2 | izmērs 3 |
|----|-----------|------------|-------------|
| a) | 6 - 50 mm | 10 - 70 mm | 25 - 140 mm |
| b) | 225 mm | 400 mm | 590 mm |
| c) | 175 mm | 235 mm | 290 mm |
| d) | 240 mm | 387 mm | 570 mm |
| e) | 98 mm | 243 mm | 360 mm |
| f) | 71,5 mm | 71,5 mm | 106 mm |
| g) | 110 mm | 160 mm | 170 mm |

Made in Germany

5



precīzai cauruļu centrēšanai un iespīlēšanai bez garuma ierobežojuma. Arī liektām caurulēm, atlokiem, T-veida un citām cauruļu daļām. Cauruļu sistēmu montāžu var veikt tikai viens cauruļu montieris. Metināmās daļas ir pieejamas no visām pusēm. Mikroregulēšanas ierīce, izmantojot spārnskrūvi. Lai nepieļautu koroziju, ieteicams izmantot nerūsošā tērauda tipu.

Lai nepieļautu elektrolītisko koroziju, ieteicams izmantot nerūsošā tērauda versijas.

| Izmērs | Iespīlēšanas amplitūda | Svars |
|--------|------------------------|---------|
| A | 20 - 90 mm | 1,40 kg |
| B | 50 - 150 mm | 3,00 kg |
| C | 90 - 190 mm | 3,30 kg |
| D | 125 - 225 mm | 6,80 kg |
| E | 225 - 370 mm | 8,65 kg |





garu cauruļu centrēšanai un iespīlēšanai bez garuma ierobežojuma. Arī liektām caurulēm, atlokiem, T-veida un citām cauruļu un tvertņu daļām. Pieejami pieci dažādi modeļi. Var izvēlēties cinkotu tēraudu vai nerūsošo tēraudu. Lielas variantu iespējas, vienkārši noņemot vai pievienojot ķēdes posmus. Ķēdes centrēšanas darbam jāsaņem: 1 standarta ķēde, 1 spriegotājs un, iespējams, papildu ķēdes posmi.



Viegli modeļa, vienkāršā ķēde. Izmērs 150

galvenokārt izmanto atloku metināšanai, daļu samazināšanai, detaļu formveidei, Kloepper apakšas blīvējumiem un citiem darbiem ar caurulēm, caurulēm ar ārējo diametru no 168,3 mm
Standarta garums: 650 mm = 5 ķēdes posmi (DN 150)
Papildu ķēdes posms: 125 mm

Vidēji smaga modeļa, vienkāršā ķēde. Izmērs 200

galvenokārt izmanto atloku metināšanai, daļu samazināšanai, detaļu formveidei, Kloepper apakšas blīvējumiem un citiem darbiem ar caurulēm, caurulēm ar ārējo diametru no 219,1 mm
Standarta garums: 1275 mm = 7 ķēdes posmi (DN 200)
Papildu ķēdes posms: 177 mm

Smaga modeļa, vienkāršā ķēde. Izmērs 300

galvenokārt izmanto atloku metināšanai, daļu samazināšanai, detaļu formveidei, Kloepper apakšas blīvējumiem un citiem darbiem ar caurulēm, caurulēm ar ārējo diametru no 323,9 mm
Standarta garums: 1920 mm = 7 ķēdes posmi (DN 300)
Papildu ķēdes posms: 265 mm

Vidēji smaga modeļa, divkāršā ķēde. Izmērs D 200

izmanto cauruļu metināšanai uz garām caurulēm un cauruļu daļām, caurulēm ar ārējo diametru no 323,9 mm
Standarta garums: 1275 mm = 7 ķēdes posmi (DN 300)
Papildu ķēdes posms: 177 mm

Smaga modeļa, divkāršā ķēde. Izmērs D 300

izmanto cauruļu metināšanai uz garām caurulēm un cauruļu daļām, caurulēm ar ārējo diametru no 323,9 mm
Standarta garums: 1920 mm = 7 ķēdes posmi (DN 300)
Papildu ķēdes posms: 265 mm

Tips 2 Iekšējās salāgošanas skavas



Centromat®

atloku, sprauslu, īsu cauruļu daļu ātrai un precīzai salāgošanai un iespīlēšanai pie caurulēm un cilindriskām tvertnēm. Ķīļveida spaiļes nodrošina **automātisku kompensāciju** pat daļām ar ievērojami atšķirīgiem diametriem.

Lai izvairītos no elektrolītiskās korozijas, visas versijas piegādājam tikai ar atbalsta sliedēm, kas izgatavotas no nerūsējošā tērauda (VA 1.4301).

| | Iespīlēšanas amplitūda | Svars |
|------------|------------------------|---------|
| Izmērs 004 | 15 - 19 mm | 0,20 kg |
| Izmērs 003 | 16 - 20 mm | 0,20 kg |
| Izmērs 002 | 19 - 25 mm | 0,25 kg |
| Izmērs 001 | 24 - 32 mm | 0,50 kg |
| Izmērs 01 | 31 - 40 mm | 0,50 kg |
| Izmērs 0 | 38 - 52 mm | 1,25 kg |
| Izmērs 00 | 51 - 64 mm | 1,25 kg |

8

Orīģināls

Izmēru skice, tips 2

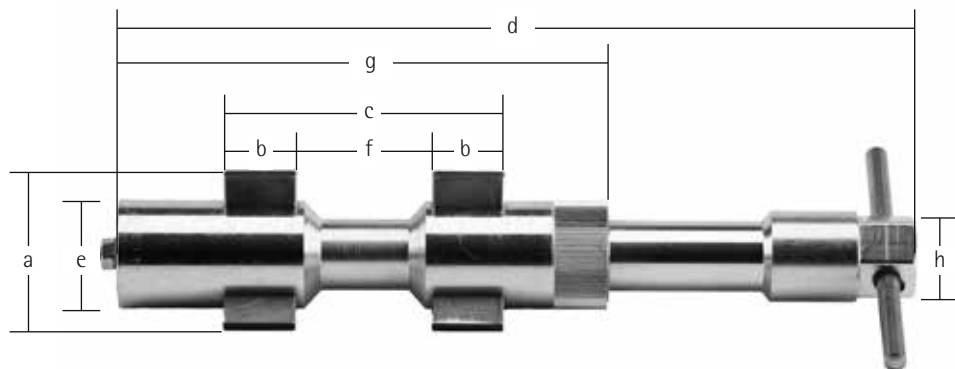

| | Izmērs 004 | Izmērs 003 | Izmērs 002 | Izmērs 001 |
|----|--------------|--------------|--------------|--------------|
| a) | 15 - 19 mm | 16 - 20 mm | 19 - 25 mm | 24 - 32 mm |
| b) | 15 mm | 15 mm | 15 mm | 20 mm |
| c) | 50 mm | 50 mm | 54 mm | 84 mm |
| d) | 154 - 170 mm | 154 - 170 mm | 154 - 170 mm | 200 - 225 mm |
| e) | 15 mm | 16 mm | 19 mm | 24 mm |
| f) | 20 mm | 20 mm | 24 mm | 44 mm |
| g) | 100 mm | 100 mm | 100 mm | 149 mm |
| h) | SW 12 | SW 12 | SW 12 | SW 15 |
| | Izmērs 01 | Izmērs 0 | Izmērs 00 | |
| a) | 31 - 40 mm | 38 - 52 mm | 51 - 64 mm | |
| b) | 20 mm | 25 mm | 25 mm | |
| c) | 84 mm | 97 mm | 97 mm | |
| d) | 200 - 225 mm | 247 - 278 mm | 247 - 278 mm | |
| e) | 24 mm | 38 mm | 38 mm | |
| f) | 44 mm | 47 mm | 47 mm | |
| g) | 149 mm | 170 mm | 170 mm | |
| h) | SW 15 | SW 27 | SW 27 | |

Centromat®

Made in Germany

9



Centromat®

vienāda diametra cauruļu iespīlēšanai vai kā spaiļi ar tikai vienu izvēršamu iespīlēšanas daļu.

Lai izvairītos no elektrolītiskās korozijas, visas versijas piegādājam tikai ar atbalsta slīdēm, kas izgatavotas no nerūsējošā tērauda (VA 1.4301).

| | iespīlēšanas amplitūda | Svars |
|------------|------------------------|----------|
| Izmērs 2 | 85 - 220 mm | 2,40 kg |
| Izmērs 3 | 120 - 350 mm | 6,00 kg |
| Izmērs 4 | 180 - 520 mm | 14,00 kg |
| Izmērs 4/s | 400 - 940 mm | 20,00 kg |

Izmēru skice, tips 3c

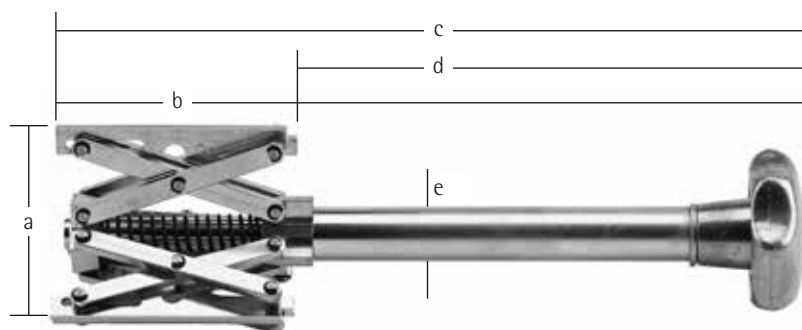

Centromat®

| | Izmērs 2 | Izmērs 3 | Izmērs 4 | Izmērs 4/s |
|----|-------------|--------------|--------------|--------------|
| a) | 85 - 220 mm | 120 - 350 mm | 180 - 520 mm | 400 - 940 mm |
| b) | 144 mm | 233 mm | 300 mm | 300 mm |
| c) | 480 mm | 540 mm | 630 mm | 630 mm |
| d) | 335 mm | 300 mm | 325 mm | 325 mm |
| e) | 26 mm | 34 mm | 36 mm | 36 mm |

Tips 4 Iekšējās salāgošanas skavas



Centromat®

Šim modelim ir divas neatkarīgas izvēršamas spaiļes, kas ļauj koaksiāli salāgot divus dobus cilindriskus komponentus ar dažādiem diametriem. Apakšējā izvēršanas spaiļe tiek ievietota un iespīlēta caurulē ar pogas palīdzību. Pēc tam otra daļa (piemēram, atloks) tiek novietota virs augšas izvēršanas spaiļes un iespīlēta ar rokas stieni. Salīdzinājumā ar modeli 3a. Šis modelis ir īpaši piemērots smagām daļām. **Automātiska diametra kompensācija.**

Lai izvairītos no elektrolītiskās korozijas, visas versijas piegādājam tikai ar atbalsta slīdēm, kas izgatavotas no nerūsējošā tērauda (VA 1.4301).

| | Iespīlēšanas amplitūda | Svars |
|------------|------------------------|----------|
| Izmērs 1/e | 54 - 140 mm | 1,30 kg |
| Izmērs 2/e | 85 - 220 mm | 3,90 kg |
| Izmērs 3/e | 120 - 350 mm | 11,50 kg |
| Izmērs 4/e | 180 - 520 mm | 27,00 kg |

12

Orīģināls

Izmēru skice, tips 4

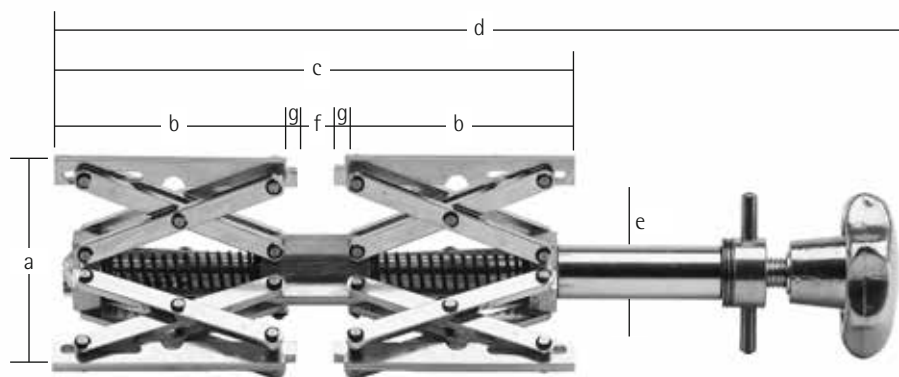

Centromat®

| | Izmērs 1/e | Izmērs 2/e | Izmērs 3/e | Izmērs 4/e |
|----|--------------|--------------|--------------|--------------|
| a) | 54 - 140 mm | 85 - 220 mm | 120 - 350 mm | 180 - 520 mm |
| b) | 88 mm | 144 mm | 233 mm | 300 mm |
| c) | 190 mm | 309 mm | 491 mm | 636 mm |
| d) | 290 - 310 mm | 445 - 505 mm | 745 - 790 mm | 850 - 960 mm |
| e) | 20 mm | 26 mm | 34 mm | 36 mm |
| f) | 14 mm | 21 mm | 25 mm | 36 mm |
| g) | 4 mm | 5 mm | 6 mm | 8 mm |

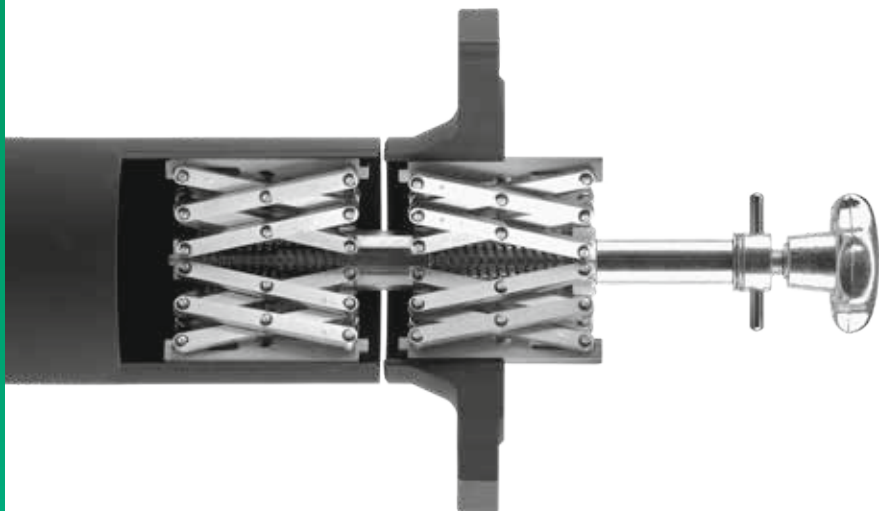

Centromat®

Atloku, apskavu, gredzenu u.c. tūlītēja ātra, droša un precīza centrēšana un nospriegošana uz caurulēm un cilindriskām tvertnēm. Ir kontaktpvirsmā līdzeniem atlokiem. **Automātiska diametra kompensācija** pat ļoti dažādiem diametriem, izmantojot neatkarīgi pievelkamus elementus. CENTROMAT® centrēšanas ierīce ir fiksēta ar apakšējo izvēršanas elementu caurulē, nostiprināta ar atloku vai tamlīdzīgu elementu un visbeidzot centrēta un iespīlēta, izmantojot augšējo izvēršanas elementu.

Lai izvairītos no elektrolītiskās korozijas, visas versijas piegādājam tikai ar atbalsta slīdēm, kas izgatavotas no nerūsējošā tērauda (VA 1.4301).

| | Iespilēšanas amplitūda | Svars |
|-------------|------------------------|----------|
| Izmērs 1/es | 120 - 250 mm | 1,80 kg |
| Izmērs 2/es | 220 - 400 mm | 5,20 kg |
| Izmērs 3/es | 300 - 640 mm | 16,40 kg |
| Izmērs 4/es | 400 - 940 mm | 39,00 kg |

Izmēru skice, tips 4s

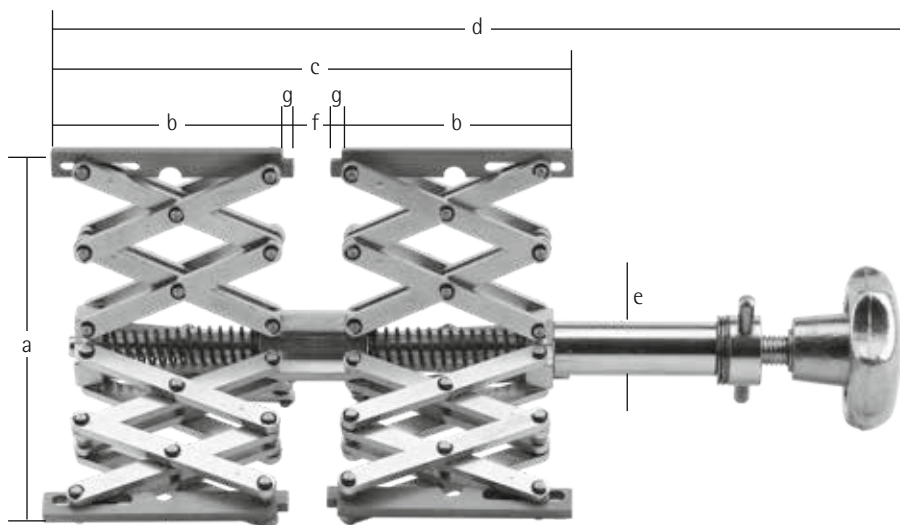

Centromat®

| | Izmērs 1/es | Izmērs 2/es | Izmērs 3/es | Izmērs 4/es |
|----|--------------|--------------|--------------|--------------|
| a) | 120 - 250 mm | 220 - 400 mm | 300 - 640 mm | 400 - 940 mm |
| b) | 88 mm | 144 mm | 233 mm | 300 mm |
| c) | 190 mm | 309 mm | 491 mm | 636 mm |
| d) | 290 - 310 mm | 445 - 505 mm | 745 - 790 mm | 850 - 960 mm |
| e) | 20 mm | 26 mm | 34 mm | 36 mm |
| f) | 14 mm | 21 mm | 25 mm | 36 mm |
| g) | 4 mm | 5 mm | 6 mm | 8 mm |

Made in Germany

15

Tips 5 Iekšējās salāgošanas skavas

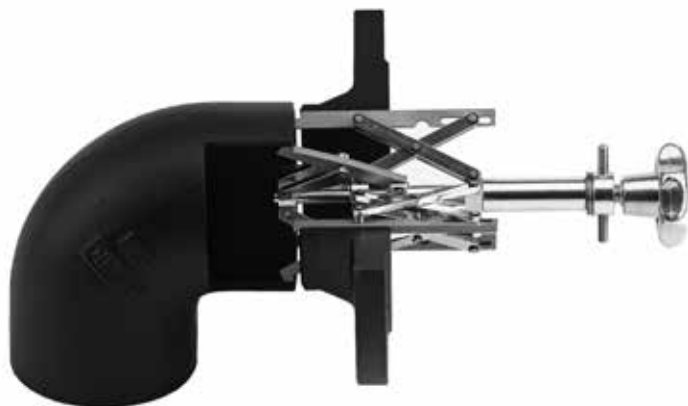

Centromat®

Šo modeli ar divām neatkarīgām skavām izmanto dažādu veidu atloku un līdzīgu daļu iespīlēšanai pie dažādu diametru likumiem un cauruļu liekumiem. Apakšējai izvēršanas spīlei ir spēcīgas satveršanas kādas, kas tiek ievietotas liekumā un pievilktas ar pogu. Augšējā izvēršanas skava tiek pievilkta ar rokas stieni atlokā. **Automātiska diametra kompensācija.**

Lai izvairītos no elektrolītiskās korozijas, visas versijas piegādājam tikai ar atbalsta slīdēm, kas izgatavotas no nerūsējošā tērauda (VA 1.4301).

| | Iespīlēšanas amplitūda | Svars |
|--------------|------------------------|----------|
| Izmērs 1/b-e | 54 - 115 mm | 1,00 kg |
| Izmērs 2/b-e | 85 - 195 mm | 3,10 kg |
| Izmērs 3/b-e | 120 - 315 mm | 9,30 kg |
| Izmērs 4/b-e | 180 - 520 mm | 23,10 kg |

Izmēru skice, tips 5

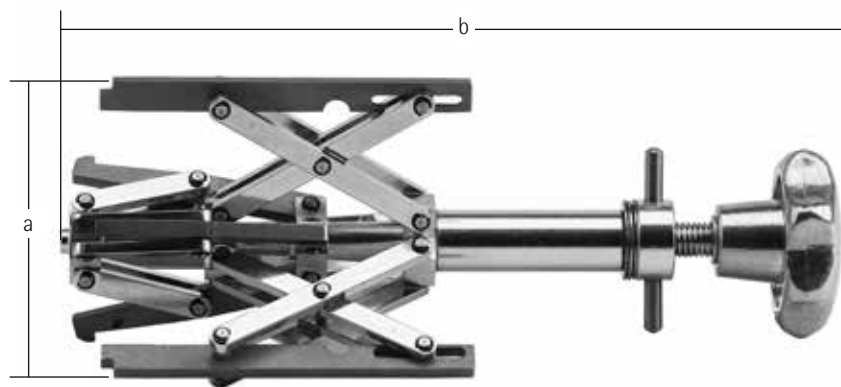

Centromat®

| | Izmērs 1/b-e | Izmērs 2/b-e | Izmērs 3/b-e | Izmērs 4/b-e |
|----|--------------|--------------|--------------|--------------|
| a) | 54 - 115 mm | 85 - 195 mm | 120 - 315 mm | 180 - 520 mm |
| b) | 250 mm | 395 mm | 660 mm | 940 mm |

Made in Germany

17

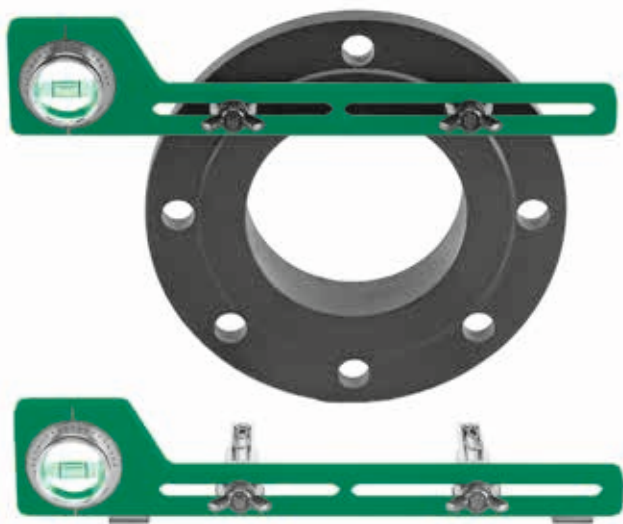

(fiksācija ar iebīdāmiem šarnīriem) šim spirta līmeņrādim ir noregulējami iebīdāmi šarnīri, kas ir ievietojami dažādu diametru atloku skrūvju caurumos. Ap regulējamo ūdens līmeņrādi ir skala. Skalai ir gan grādu, gan slīpuma procentu atzīmes. Jebkurš leņķis grādos vai slīpums ir vienkārši iestatāms un nolasāms bez papildu aprēķināšanas. Šādā veidā var precīzāk salāgot atlokus. Materiāls: anodēts alumīnijs.

| Izmērs 1 | Izmērs 1a | Izmērs 2 |
|--|--|--|
| Garums 300 mm, atloka caurumu attālumiem 35-190 mm, ar standarta iebīdāmiem šarnīriem, ø 13-22 mm | Ildzīgi izmēram 1, bet ar magnētiskajiem paliktņiem papildu slīpuma līmeņa fiksācijai. | Garums 400 mm, atloka caurumu attālumiem 35-290 mm, ar standarta iebīdāmiem šarnīriem 13-22 mm ø |
| Svars: 0,30 kg | Svars: 0,32 kg | Svars: 0,35 kg |
| Pieejami visiem instrumentiem: iebīdāmie šarnīri 12-18 mm ø Korpusi* 25-30 mm ø *Iespraužamā caurule fiksācijai standarta iebīdāmos šarnīros atloka caurumiem 25-30 mm ø | | |



Centrēšanas galva nodrošina ātrus un precīzus līmeņus caurules viduslīnijas izveidošanai, punktu novietošanai uz tvertnēm vai caurulēm, slīpuma mērīšanai, leņķu noteikšanai un galveno ceļu izvietojšanai. Centrēšanas galvas instrumentu var izmantot dažādu punktu mērīšanai un atzīmēšanai ap cauruli, atloku vai savienojumu. Materiāls: anodēts alumīnijs. Caursitnis: Instrumentu tērauds, cietināts.

Centromat®

Izmērs 1

Svars

Diametra kājas garums no 12 mm līdz apm. 1000 mm

0,60 kg

Sertifikācija

uzņēmumam Firma Hermann Rosorius GmbH
Lohheckenweg 35
53347 Alfter

Speciālie instrumenti, kurus ar tirdzniecības nosaukumu "Centromat®" izplata Rosorius GmbH, cauruļvadu un tvertņu konstrukcijai, ir svarīgas ierīces, kas var nodrošināt dažādus atbalsta veidus metinātājam metināšanas laikā. Ierīcēm ir mehāniski skaidra konstrukcija un laba ražojuma kvalitāte. Tie pilnībā atbilst likuma prasībām, un pēc īsas apmācības tos var izmantot daļēji apmācīts personāls.

Šīm ierīcēm CE marķējums nav nepieciešams vai iespējams, jo tās nav iekārtas ES mašīnu direktīvas nozīmē un uz tām neattiecas neviena no citām pašlaik spēkā esošajām direktīvām.

Lespējamais apdraudējums, kuru izraisa ierīces un it īpaši atsperes enerģija, paredzētās lietošanas gadījumā ir neievērojams, tāpēc šīs ierīces nevar lietotājam radīt nopietnu apdraudējumu.

Koloņa, 1998. gada 12. februāris

TÜV Rheinland Product Safety GmbH

Dr. R. Scheffel



Centromat®

Made in Germany 21

Cenu saraksts

Variants tērauda
€/elementa

Variants no
nerūsošā tērauda
€/elementa

- 1a** Centromat® Ārējā salāgojuma skava
vienāda vai dažādu diametru garo cauruļu salāgošanai,
automātiskai \emptyset kompensācijai.

| Lzmērs | Iespilēšanas amplitūda | Svars |
|--------|------------------------|----------|
| A | 10 - 70 mm | 2,00 kg |
| B | 40 - 140 mm | 5,30 kg |
| C | 75 - 330 mm | 26,00 kg |

- 1a** Centromat® Ārējā salāgojuma skava "Orbital"
vienāda vai dažādu diametru garo cauruļu salāgošanai,
automātiskai \emptyset kompensācijai.

| Lzmērs | Iespilēšanas amplitūda | Svars |
|--------|------------------------|----------|
| 1 | 6 - 50 mm | 3,60 kg |
| 2 | 10 - 70 mm | 5,70 kg |
| 3 | 25 - 140 mm | 12,60 kg |

- 1b** Centromat® Ātra satvēriena caurules skava
cauruļu liekumiem, cauruļu savienojumiem u.c.
vienāda vai atšķirīga diametra caurulēm

| Lzmērs | Iespilēšanas amplitūda | Svars |
|--------|------------------------|---------|
| A | 20 - 90 mm | 1,40 kg |
| B | 50 - 150 mm | 3,00 kg |
| C | 90 - 190 mm | 3,30 kg |
| D | 125 - 225 mm | 6,80 kg |
| E | 225 - 370 mm | 8,65 kg |

- 1c** Centromat® Cauruļu centrēšanas ķēdes
garām caurulēm, cauruļu liekumiem, gala vāciņiem un cauruļu
savienojumiem uz caurulēm un tvertnēm.
Norādītās cenas ietver griešanas āķi standarta garumiem.

Izmērs 150, viegli, vienkārša ķēde,
izmantojama caurulēm ar ārējo \emptyset no 168,3 mm
standarta garums 650 mm
pagarinājuma detaļa 125 mm
nomaināms griešanas āķis

Izmērs 200, vidēji smaga, vienkārša ķēde,
izmantojama caurulēm ar ārējo \emptyset no 219,1 mm
standarta garums 1275 mm
pagarinājuma detaļa 177 mm
nomaināms griešanas āķis

Izmērs 300, smaga, vienkārša ķēde,
izmantojama caurulēm ar ārējo ø no 323,9 mm
standarta garums 1920 mm
pagarinājuma detaļa 265 mm
nomaināms griešanas āķis

Izmērs D 200, vidēji smaga, divkārša ķēde,
izmantojama caurulēm ar ārējo ø no 323,9 mm
standarta garums 1275 mm
pagarinājuma detaļa 177 mm
nomaināms griešanas āķis

Izmērs D 300, smaga, divkārša ķēde,
izmantojama caurulēm ar ārējo ø no 323,9 mm
standarta garums 1920 mm
pagarinājuma detaļa 265 mm
nomaināms griešanas āķis

2

Centromat® Iekšējā salāgojuma skava
cilindriska forma, atlokiem, sprauslām, gredzeniem u.c.
uz caurulēm un tvertnēm, automātiskā ø kompensācija

| Izmērs | Iespilēšanas amplitūda | Svars |
|--------|------------------------|---------|
| 004 | 15 - 19 mm | 0,20 kg |
| 003 | 16 - 20 mm | 0,20 kg |
| 002 | 19 - 25 mm | 0,25 kg |
| 001 | 24 - 32 mm | 0,50 kg |
| 01 | 31 - 40 mm | 0,50 kg |
| 0 | 38 - 52 mm | 1,25 kg |
| 00 | 51 - 64 mm | 1,25 kg |

3a

Centromat® Iekšējā salāgojuma skava
šķēru formā atlokiem, sprauslām, gredzeniem u.c.
uz caurulēm un tvertnēm, automātiskā ø kompensācija

| Izmērs | Iespilēšanas amplitūda | Svars |
|--------|------------------------|---------|
| 1 | 54 - 140 mm | 1,25 kg |
| 2 | 85 - 220 mm | 3,35 kg |

*Tips 3a: Pārtraukts modelis
- piegāde iespējama tikai kamēr pieejams noliktavā.*

Variants tērauda
€/elementa

Variants no
nerūsošā tērauda
€/elementa

3c Centromat® lekšējā salāgojuma skava
 šķēru formā detaļu pievilkšanai un salāgošanai
 (vienāds diametrs)

| Izmērs | Iespilēšanas amplitūda | Svars |
|--------|------------------------|----------|
| 2 | 85 - 220 mm | 2,40 kg |
| 3 | 120 - 350 mm | 6,00 kg |
| 4 | 180 - 520 mm | 14,00 kg |
| 4/s | 400 - 940 mm | 20,00 kg |

Pārtraukts modelis

- piegāde iespējama tikai kamēr pieejams noliktavā.

4 Centromat® lekšējā salāgojuma skava
 šķēru formā, atlokiem, cauruļu savienojumi, gredzeni u.c.
 uz caurulēm un tvertnēm. Īpaši ieteicama
 smago cauruļu savienojumu automātiskai \emptyset kompensācijai.

| Izmērs | Iespilēšanas amplitūda | Svars |
|--------|------------------------|----------|
| 1/e | 54 - 140 mm | 1,30 kg |
| 2/e | 85 - 220 mm | 3,90 kg |
| 3/e | 120 - 350 mm | 11,50 kg |
| 4/e | 180 - 520 mm | 27,00 kg |

4s Centromat® lekšējā salāgojuma skava
 šķēru formā atlokiem, apskavām, gredzeniem u.c.
 uz caurulēm un tvertnēm.

| Izmērs | Iespilēšanas amplitūda | Svars |
|--------|------------------------|----------|
| 1/es | 120 - 250 mm | 1,80 kg |
| 2/es | 220 - 400 mm | 5,20 kg |
| 3/es | 300 - 640 mm | 16,40 kg |
| 4/es | 400 - 940 mm | 39,00 kg |

5 Centromat® lekšējā salāgojuma skava
 šķēru formā atlokiem un cauruļu savienojumiem uz
 Cauruļu liekumiem un likumiem, automātiskā \emptyset kompensācijai

| Izmērs | Iespilēšanas amplitūda | Svars |
|--------|------------------------|----------|
| 1/b-e | 54 - 115 mm | 1,00 kg |
| 2/b-e | 85 - 195 mm | 3,10 kg |
| 3/b-e | 120 - 315 mm | 9,30 kg |
| 4/b-e | 180 - 520 mm | 23,10 kg |

9**Centromat® Atloka spirta līmeņrādis**

atloka caurumu apļu salāgošanai ar uzstādišanas skrūvēm un augstummēritāja spirta līmeņrādis leņķu un slīpumu regulēšanai, ar standarta iespraužamām skrūvēm 13-22 mm.

Izmērs 1

atloka caurumu atstarpēm 35 - 190 mm

Izmērs 2

atloka caurumu atstarpēm 35 - 290 mm

Versija 1a ir aprīkota arī ar magnētiskām skavām, un tāpēc to var izmantot kā slīpuma līmeņrādi.

| Izmērs | Garums | Svars |
|--------|---------------------------|---------|
| 1 | 300 mm | 0,30 kg |
| 1a | ar iespīlēšanas magnētiem | |
| | 300 mm | 0,32 kg |
| 2 | 400 mm | 0,35 kg |

Papildu ligzdas tapas 12 - 18 mm

pāris

Papildu vienkāršā uzmava paplašināšanai līdz atloka atverei, ø 25 - 30 mm

pāris

Rezerves standarta ligzdas tapa 13 - 22 mm

pāris

11**Centromat® Centra caursitis**

| Izmērs | Caurules Ø diapazons | Svars |
|--------|----------------------|---------|
| 1 | 12 mm - 1000 mm | 0,60 kg |

Norādītās cenas tiks apstiprinātas.

Pēc šī cenu saraksta publicēšanas visi iepriekšējie piedāvājumi un cenu saraksti vairs nav spēkā.

Piegādātās preces paliek piegādātāja īpašumā līdz pilnai apmaksai.

Jurisdikcijas vieta: Bonna.

Iespējama pārdošanas pārtraukšana,

kā arī cenu un tehnisko datu izmaiņas.

Piegāde: ar iesaiņojumu, tieši no Meckenheimas rūpnīcas saskaņā ar INCOTERMS® 2020 vai nosūtīšana saskaņā ar UPS, piemērojot maksu par pārvadāšanu.

Maksājums: 30 dienas (neto)

Spēkā: no 2021. gada decembris

Variantis tērauda
€/elementa

Variantis no
nerūsošā tērauda
€/elementa

Made in Germany

25

Centromat®

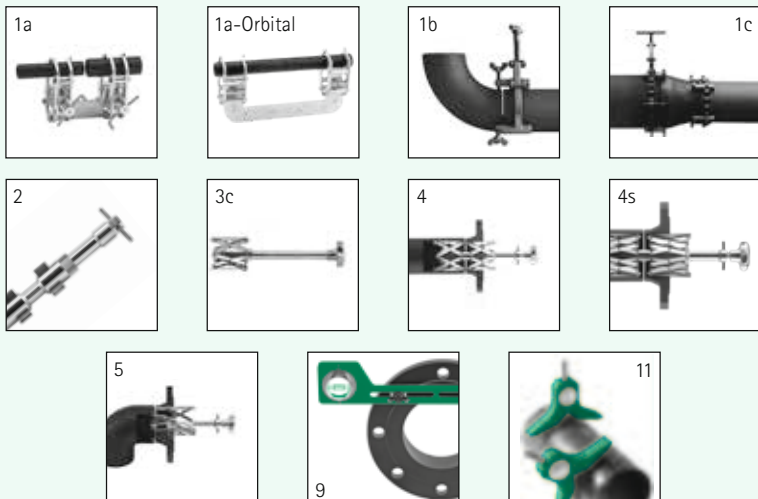

Hermann Rosorius

Ingenieurbüro GmbH

**Speciālie instrumenti
cauruļvadu konstrukcijai,
iekārtu inženērijai un konteineru ražošanai**

Carl-Zeiss-Straße 11
53340 Meckenheim
Tālrunis: +49 (0)2225 7095715
info@centromat.de
www.centromat.de
www.centromat.com (Interneta veikals)

Centromat®